

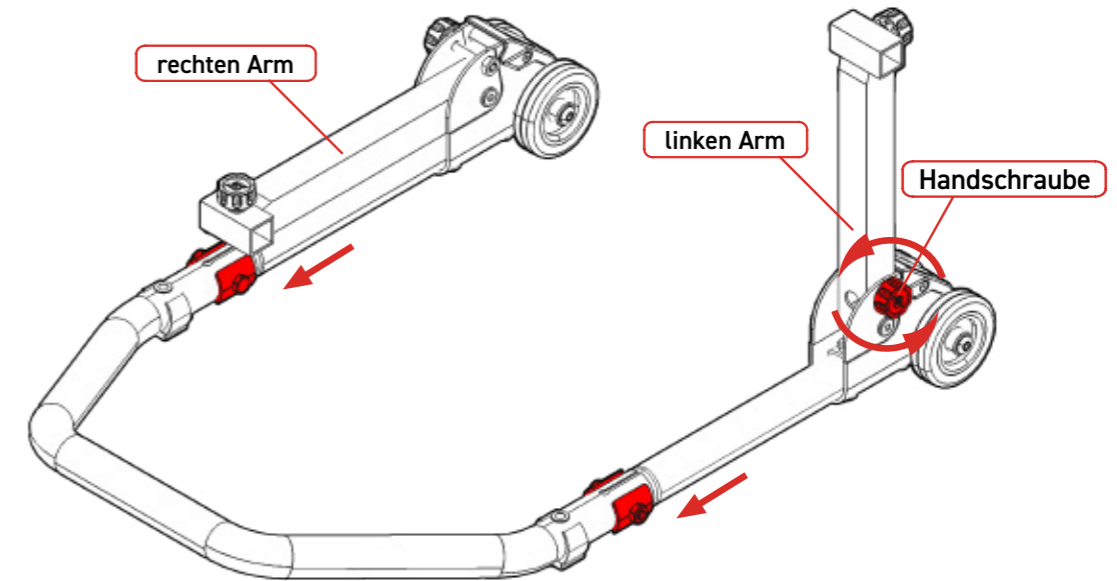

1. Montage und Aufklappen des Ständers

Der Ständer wird zerlegt geliefert. Zum Zusammenbau stecken Sie den **linken und rechten Arm** des Ständers so in den Ständerkörper, dass die **Handschraube** an der Seite des Arms nach außen zeigt. Bringen Sie dann die beiden Unterlegscheiben an und sichern Sie beide Verbindungen mit einer Schraube und einer Mutter.

Zum Auf- und Zusammenklappen der Arme lösen Sie einfach die **Handschraube** an der Seite des Arms und ziehen Sie die Schraube dann wieder fest.



2. Installation des Adapters

Um den Adapter zu montieren, lösen Sie die **Feststellschraube** des Adapters und setzen Sie den Adapter ein. Durch die Einstecktiefe des Adapters wird die Breite des Ständers an die Breite des jeweiligen Motorrads angepasst.

Stellen Sie den Ständer mit dem Adapter neben das Motorrad und testen Sie, ob Ihnen die Adapter für die Hinterradschwinge oder die Vorderradgabel passen. Befestigen Sie abschließend den Adapter mit der Adapter-**Feststellschraube** und ziehen Sie ihn nur handfest an.

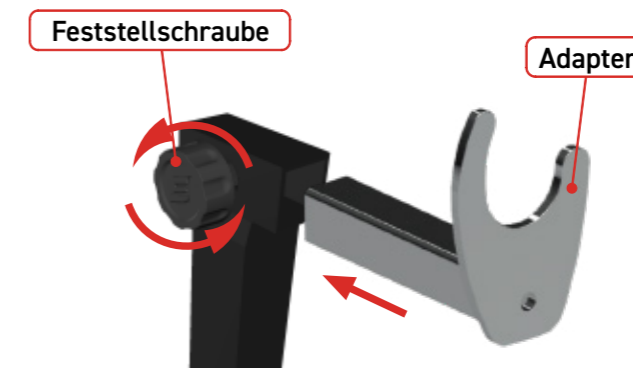

3. Warnung

Das Motorrad wird immer zuerst auf dem Hinterbauständer angehoben. Dann am Vorderständer. Wir empfehlen, das Motorrad zu zweit anzuheben. Wo ein das Motorrad sichert und der andere mithilfe eines Ständers anhebt. Überprüfen Sie vor jeder Nutzung des Ständers den technischen Zustand. Außerhalb der Reichweite von Kindern verwenden.

Die maximale Belastung des Ständers beträgt bis zu **200 kg** auf einer Seite des Motorrads, also bis zu einem Gesamtgewicht von **400 kg**.