

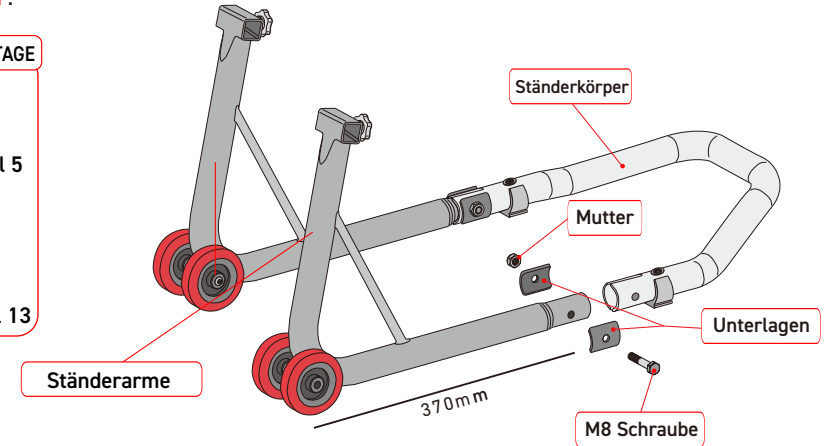

## 1. Zusammensetzung des Ständers

Der Ständer wird aufgefaltet geliefert. Zum Zusammenbau setzen Sie den **Ständerarm** in den **Ständerkörper** ein, befestigen die beiden Unterlagen und sichern sie mit der mitgelieferten **M8-Schraube** und **Mutter** mit einem Schraubenschlüssel Größe 13. Wiederholen Sie den gleichen Vorgang für den zweiten **Ständerarm**.

### WERKZEUGE ZUR MONTAGE



## 2. Installation des Adapters und Breiteneinstellung

Um den Adapter zu montieren, lösen Sie die **Befestigungsschraube des Adapters** und setzen den Adapter ein. Durch die Einstecktiefe des Adapters wird die Breite des Ständers an die Breite des jeweiligen Motorrads angepasst.

Setzen Sie den Ständer mit dem Adapter auf das Motorrad und testen Sie, ob die Adapter auf Ihre Hinterradschwinge oder Vorderradgabel passen. Befestigen Sie den Adapter schließlich mit der Adapter-Sicherungsschraube und ziehen Sie ihn nur mit der Hand fest.

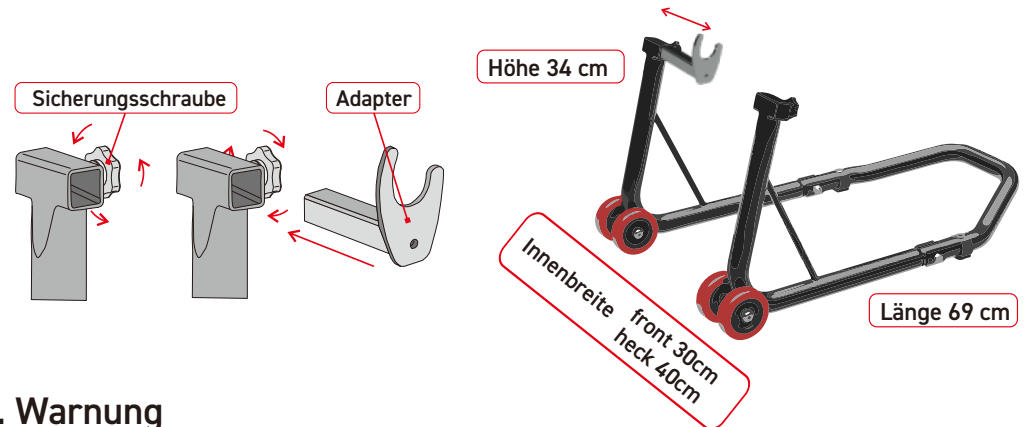

## 3. Warnung

Das Motorrad wird immer zuerst auf den hinteren Ständer gehoben. Dann auf den vorderen Ständer. Wir empfehlen, dass Sie das Motorrad mit zwei Personen anheben. Eine Person sichert das Motorrad und die andere hebt es mit Hilfe des Ständers an. Überprüfen Sie vor der Verwendung des Ständers den technischen Zustand des Ständers und die Einstellungen der Adapter. Die maximale Belastung des Ständers beträgt bis zu **200 kg** pro Seite des Motorrads, d.h. bis zu einem Gesamtgewicht des Motorrads von **400 kg**.

