

1. Složení nástavce

Obsah balení:

1. střed nástavce 1x
2. ramena nástavce 2x
3. držák adaptéru 1x
4. kloub ramen 2x
5. velké čepy 2x
6. spojovací podložky 4x
7. malé čepy 2x
8. ruční šroub 1x
9. závlačky 2x
10. matice 4x
11. šrouby 4x

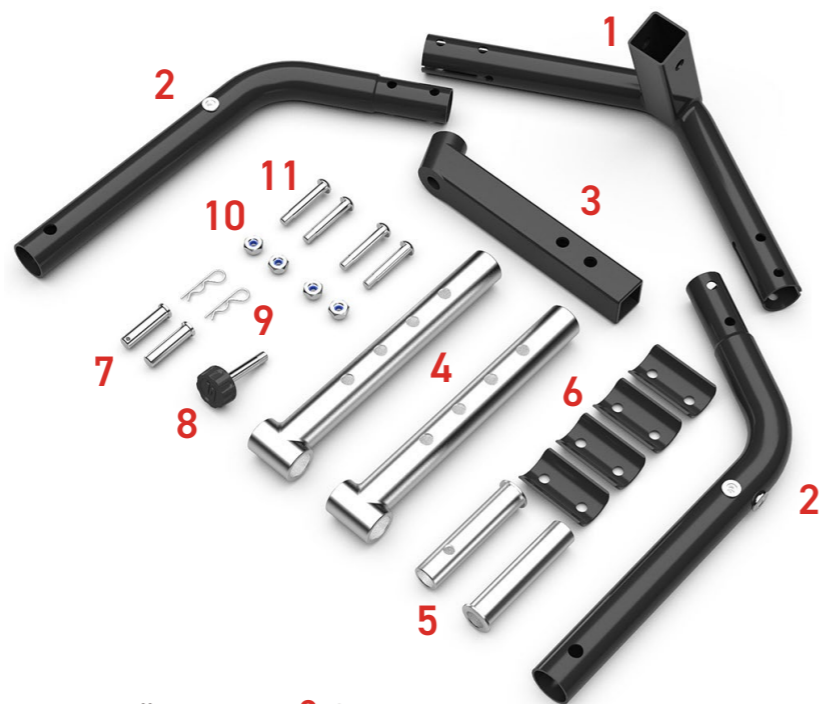

Vyjměte z obalu všechny součásti nástavce a zasuňte **ramena 2** do **středu nástavce 1** a připojte je pomocí **spojovacích podložek 6** **matic 10** a **šroubů 11** na obou stranách podle obrázku.

Zasuňte **držák adaptéru 3** do **středu nástavce 1**, podle potřeby vyberte jednu ze dvou možností délky a zajistěte **ručním šroubem 8**.

Zasuňte **klouby ramen 4** do **ramen nástavce 2**, vyberte požadovanou délku a zajistěte je **malými čepy 7** a **závlačkami 9**. Do konce kloubů ramen poté zasuňte **velké čepy 5** sloužící pro spojení se samotným stojanem.

Nezapomeňte nástavec po připojení ke stojanu zajistit pojistnými šrouby stojanu.



2. Instalace nástavce

Nástavec do krku řízení je kompatibilní se **zadními stojany SEFIS**. Pro instalaci na stojan stačí napojit **tělo nástavce** na stojan dle obrázku, nastavit výšku stojanu a délku nástavce a posléze zajistit přiloženými **závlačkami** a **pojistným šroubem** stojanu. K nástavci lze dokoupit **servisní pin**, který se instaluje do závitů M6 na těle nástavce.

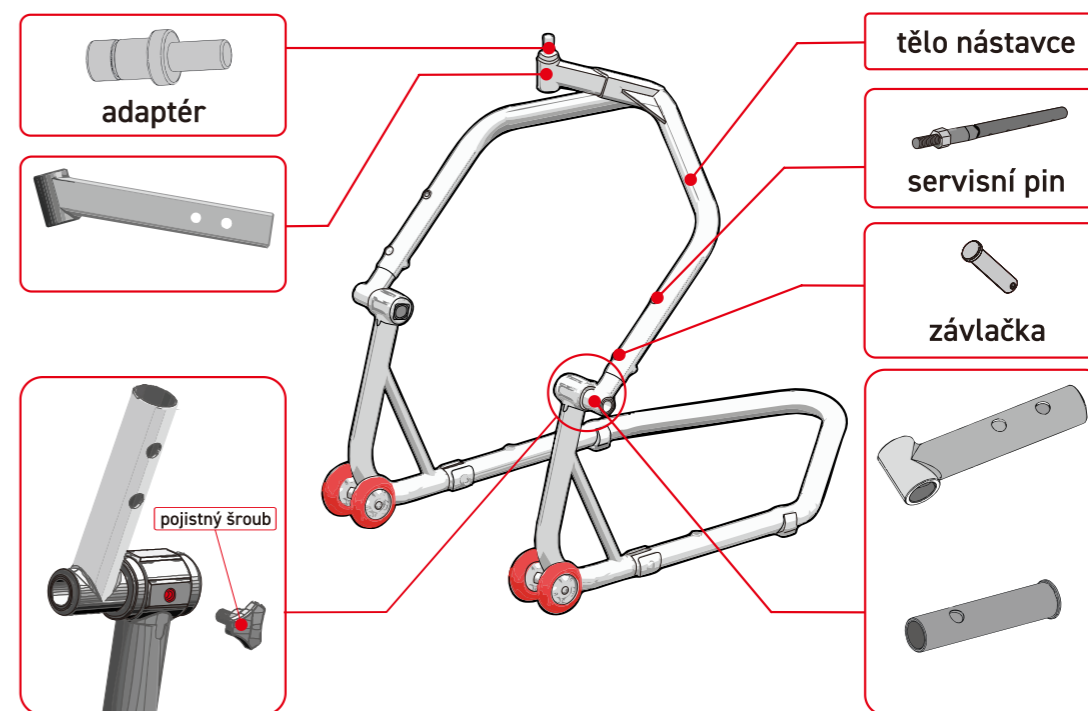

3. Použití

Zvolíme **adaptér** správné velikosti v závislosti na průměru **otvoru v krku řízení** motocyklu, **adaptér** zasuneme do otvoru v nástavci do krku řízení a není jej třeba nijak zajišťovat. Doporučujeme také přikrytí blatníku hadrem aby nemohlo dojít k jeho poškrábání při neopatrné manipulaci. Poté najedeme stojanem do předního kola a **adaptér** nástavce zasuneme do **otvoru v krku řízení** motocyklu. Následně stačí již obvyklým pohybem překloupit tělo stojanu dolů a čímž dojde k plynulému zvednutí kola motocyklu. **Videonávod naleznete na našem youtube kanále SEFIS Moto.**

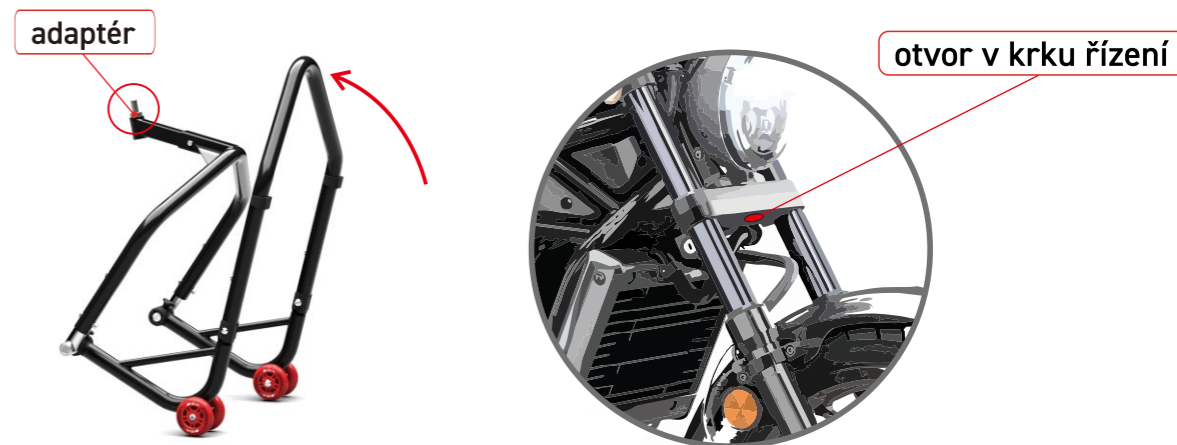

4. Varování

Motocykl se nejdřív vždy zvedá na zadní stojan. Poté na přední stojan. Doporučujeme Vám motocykl zvedat ve dvou lidech. Kdy jeden motocykl jistí a druhý zvedá pomocí stojanu. Před každým použitím stojanu si zkontrolujte technický stav stojanu. Používejte mimo dosah dětí.

Maximální zatížení stojanu je až **200 kg** na jednu stranu motocyklu, tedy do celkové váhy motocyklu **400 kg**.

NÁSTAVEC DO KRKU ŘÍZENÍ
PRO STOJANY SEFIS MOTO
MANUÁL CZ

