

**PRAVOSTRANNÝ****LEVOSTRANNÝ****MOTO STOJAN D22****LETMÝ PRAVOSTRANNÝ / LEVOSTRANNÝ
MANUÁL CZ**

1. Složení stojanu

Stojan je dodáván rozložený. Pro složení zasuňte **rameno stojanu** do **těla stojanu**, přiložte obě dvě **podložky** a zajistěte přiloženým **šroubem M8** a **maticí** pomocí klíče velikosti 13. Stejný postup opakujte i u druhého spoje.

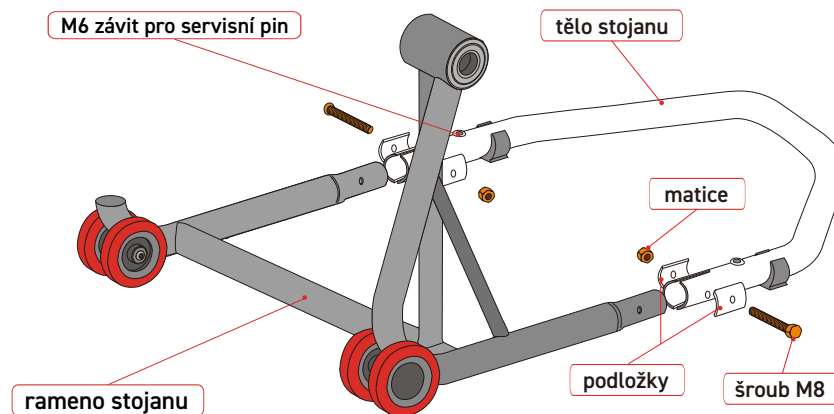

2. Instalace adaptéru

Pro instalaci adaptéru zasuňte **adaptér** do otvoru v ramenu stojanu a zajistěte jej přiloženou **jistící podložkou** a **šroubem M8** pomocí imbusového klíče 5.

Videonávod naleznete na našem youtube kanále **SEFIS moto**

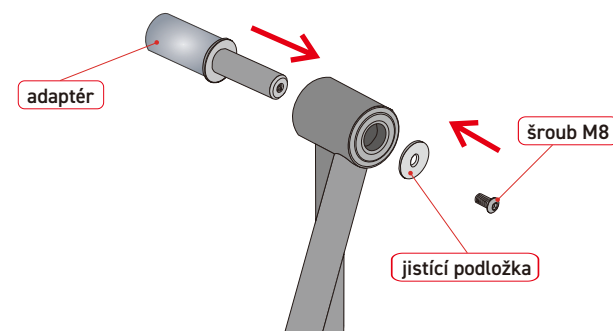

3. Varování

Motocykl se nejdříve vždy zvedá na zadní stojan. Poté na přední stojan. Doporučujeme Vám motocykl zvedat ve dvou lidech. Kdy jeden motocykl jistí a druhý zvedá pomocí stojanu. Před každým použitím stojanu si zkontrolujte technický stav stojanu. Používejte mimo dosah dětí.

Maximální zatížení stojanu je až **200 kg** na jednu stranu motocyklu, tedy do celkové váhy motocyklu **400 kg**.